

MADE BY MONDOLFO FERRO

MT 3800up MT 3800up C

LASER & SONAR



LASER & SONAR



automotive service equipment

MT 3800up MT 3800up C

LASER & SONAR

1. WIDSCREEN MONITOR - WIDSCREEN MONITOR - MONITOR WIDSCREEN

Monitor Widescreen, ausrichtbar, mit hoch auflösender Grafik und einfacher Bedieneroberfläche.

Monitor widescreen, orientable, con gráfica de elevada resolución y con interfaz usuario simple.

Monitor widescreen, orientável, com gráfica de elevada resolução e com simples interface de utilizador.

2. BEDIENTASTATUR - TECLADO DE MANDO - TECLADO DE COMANDO

Bedientastatur mit wenigen Tasten für das schnelle Lernen der Maschinenanwendung. **Hilftexte (HELP)**.

Teclado de mando, con número de teclas reducido para aprender rápidamente el uso de la máquina. Textos auxiliares de ayuda (HELP).

Teclado de comando, com número reduzido de teclas, para uma aprendizagem rápida do uso da máquina. **Textos auxiliares de ajuda (HELP)**.

3. DIGITALLEHRE - CALIBRE DIGITAL - PAQUÍMETRO DIGITAL

Neue digitale Lehre für Durchmesser- und Abstandmessung mit **AUTOSELECT UP**-Funktion und neuem **LaserPlane** Pointer, beide integriert: die Funktion **AUTOSELECT UP** aktiviert automatisch die Auswuchtprogramme und vermeidet dadurch die Auswahl über die Tastatur. Der **LaserPlane** Pointer (im Messarm) unterstützt den Bediener bei der Auswahl der Innenflächen der Leichtmetallfelge, ohne Fehler und mit extrem gutem Sichtfeld.

*Nuevo calibre digital para la adquisición del diámetro y de la distancia con función **AUTOSELECT UP** y nuevo puntero **LaserPlane** integrados: la función **AUTOSELECT UP** activa automáticamente los programas de equilibrado evitando, de esta manera, las selecciones con el teclado, mientras que el puntero **LaserPlane** (dentro del brazo de medición) guía al operador cuando debe elegir las superficies internas de la llanta de aleación sin errores y con alta visibilidad.*

Novo paquímetro digital para a aquisição do diâmetro e da distância com função **AUTOSELECT UP** e novo apontador **LaserPlane** integrados: a função **AUTOSELECT UP** ativa automaticamente os programas de equilibragem evitando assim as seleções do teclado, enquanto o apontador **LaserPlane** (no interior do braço de medição) guia o operador na escolha dos planos internos da jante de liga leve sem erros e com extrema visibilidade.



SCHNELL
BESEITIGT MESSFEHLER
LEITET DEN BEDIENER AN
EXTREM GUTE GLEITFUNKTION

RÁPIDO
ELIMINA LOS ERRORES DE MEDICIÓN
GUÍA AL OPERADOR
MÁXIMO DESLIZAMIENTO

RÁPIDO
ELIMINA OS ERROS DE MEDIÇÃO
GUÍA DO OPERADOR
SUAVIDADE MÁXIMA



2 in 1

DOUBLE FUNCTION

NEW



LASERPLANE



4. HLC

Drei Anordnungssysteme für die Klebegewichte: mit Klebewichte-Clips, mit Laseranzeige 6 Uhr-Position oder manuell auf 12 Uhr-Position.

Tres sistemas para el posicionamiento de los pesos adhesivos: con clip portapesos con puntero láser en la posición de las 6 horas o manualmente en la posición de las 12 horas.

Três sistemas para o posicionamento dos pesos adesivos: com clip porta-pesos, com indicador laser às 6 horas ou manualmente às 12 horas.



5. TL3

Sonar TL3-Einrichtung für die automatische, kontaktlose Messung der Radbreite (auf Anfrage).

Dispositivo sonar TL3 para la medición de los anchos rueda automático sin contacto (a pedido).

Dispositivo sonar TL3 para a medição automática sem contacto da largura da roda (a pedido).



6. LASER LINE SYSTEM

Die Gegengewichte können extrem schnell angeordnet werden, indem der **Laser-Positionierhilfen in 6-Uhr-Position (LASER LINE SYSTEM)** verwendet wird.

Los contrapesos adhesivos pueden ser colocados con extrema velocidad utilizando el puntero láser en la posición de las 6 horas (LASER LINE SYSTEM).

Os contrapesos adesivos podem ser posicionados com extrema velocidade utilizando o **apontador laser às 6 horas (LASER LINE SYSTEM)**.



LASER LINE SYSTEM



7. AUTOMATISCHE POSITIONIERUNG - POSICIONAMIENTO AUTOMÁTICO - POSICIONAMENTO AUTOMÁTICO

Nach dem Durchgang **wird das Rad abgebremst und in die Auswuchtposition (RPA)** gebracht.

Al final del lanzamiento la rueda se frena y se coloca en posición de equilibrado (RPA).

No final do lançamento **a roda é travada e colocada em posição de equilíbragem (RPA)**.



8. LED-BELEUCHTUNG - ILUMINADOR LED - ILUMINADOR LED

Integrierte LED-Leuchte, die den Arbeitsbereich ausleuchtet, um die Reinigung der Felge und das Anbringen der Gegengewichte zu erleichtern.

El iluminador LED integrado ilumina el área de trabajo para facilitar las operaciones de limpieza de la llanta y la aplicación de los contrapesos.

O iluminador led integrado ilumina a área de trabalho para facilitar as operações de limpeza da jante e a aplicação dos contrapesos.



MT 3800up MT 3800up C

LASER & SONAR



9. AUTOMATISCHE RADEINSPANNUNG - BLOQUEO RUEDA AUTOMÁTICO - BLOQUEIO AUTOMÁTICO DA RODA



Neues, **automatisches, elektromechanisches System zur Radeinspannung**, das die Arbeitszeiten reduziert und die Präzision der Zentrierung erhöht (MT3800up C), oder manuelle Radeinspannung mit Nutmutter für die Schnellbefestigung (MT3800up).

*Nuevo sistema **automático electromecánico de bloqueo de la rueda** que reduce los tiempos de trabajo e incrementa la precisión de centrado (MT3800up C), o bloqueo de la rueda manual con corona rápida (MT3800up).*

Novo sistema **automático eletro-mecânico de bloqueio da roda** que reduz os tempos de trabalho e aumenta a precisão de centragem (MT3800up C), ou bloqueio manual da roda com aro rápido (MT3800up).

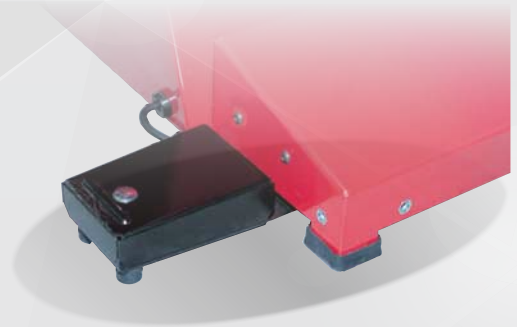

10. EASY WEIGHT

Serienmäßig die Suite der **EASY WEIGHT** Programme, die unter anderem die **MINIMUM WEIGHT** Software enthält, die eine deutliche Reduzierung der Gewichte ermöglicht und auch die unterschiedlichen Schwellenwerte auf Grundlage des Fahrzeugtyps analysiert: schnell oder langsam (**einzigartig auf dem Markt**).

*De serie la suite de programas **EASY WEIGHT** que comprende, entre otros, el software **MINIMUM WEIGHT** que permite una importante reducción de los pesos, analizando también los diferentes valores de umbral según el tipo de vehículo: rápido o lento (**único en el mercado**).*

De série a suite de programas **EASY WEIGHT** incluindo, entre outros, **MINIMUM WEIGHT** software que permite uma significativa redução dos pesos, analisando também os diversos valores limite, com base na tipologia do veículo: rápido ou lento (**único no mercado**).



Langsames fahrzeug
Vehículo lento
Veículo lento

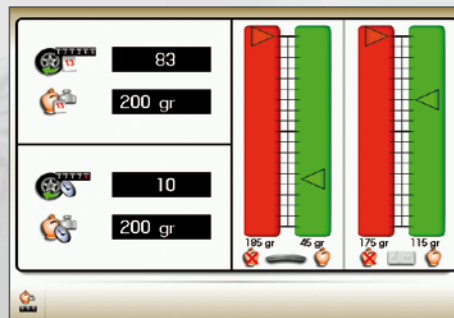

Schnelles fahrzeug
Vehículo rápido
Veículo rápido





11. PLATZSPARENDER RADSCHUTZ - PROTECCIÓN RUEDA AHORRA ESPACIO - PROTEÇÃO DA RODA COM ECONOMIA DE ESPAÇO

Entwickelt, um die Auswuchtmaschine **an der Wand aufstellen** und dennoch **Räder mit einem Durchmesser bis maximal 44" (1.118 mm) aufspannen zu können**.

*Estudiado para permitir el **posicionamiento de la equilibradora en la pared** y, al mismo tiempo trabajar **con ruedas de hasta un diámetro máximo de 44" (1.118 mm)**.*

Concebida para permitir o **posicionamento de parede** da máquina de equilibrar, mas ao mesmo tempo para **acomodar as rodas até um diâmetro máximo de 44" (1.118 mm)**.

12. GEGENGEWICHTAUFNAHME - PLATAFORMA PORTAPESOS - PLATAFORMA PORTA-PESOS

Ergonomisch und funktionell, mit großen Schalen zum Ablegen der verschiedenen Gegengewichtstypen und die Positionierung der Werkzeuge ausgestattet.

***Ergonómica y funcional**, dotada de amplias cubas para los diferentes tipos de contrapesos y la colocación de las herramientas.*

Ergonómica e funcional, equipada com grandes recipientes para os diferentes tipos de contrapesos e para o posicionamento das ferramentas.

13. SCHRÄGE FRONT - FRENTE INCLINADO - PARTE FRONTAL INCLINADA

Für eine bessere Ergonomie und den leichteren Zugriff in den Innenbereich der Felge.

Para mejorar la ergonomía y facilitar el acceso del operador al área interna de la llanta.

Para melhorar a ergonomia e facilitar o acesso do operador à área interna da jante.



14. USB-PORTS - PUERTOS USB - PORTAS USB

Für **eine einfache Software-Aktualisierung**.

*Para **la actualización software simplificada**.*

Para **a atualização simplificada do software**.

MT 3800up MT 3800up C

LASER & SONAR

Versionen Versiones Versões

Ausstattung Dotación Equipamento fornecido

Manuelle Einspannung / Bloqueo manual / Bloqueio manual

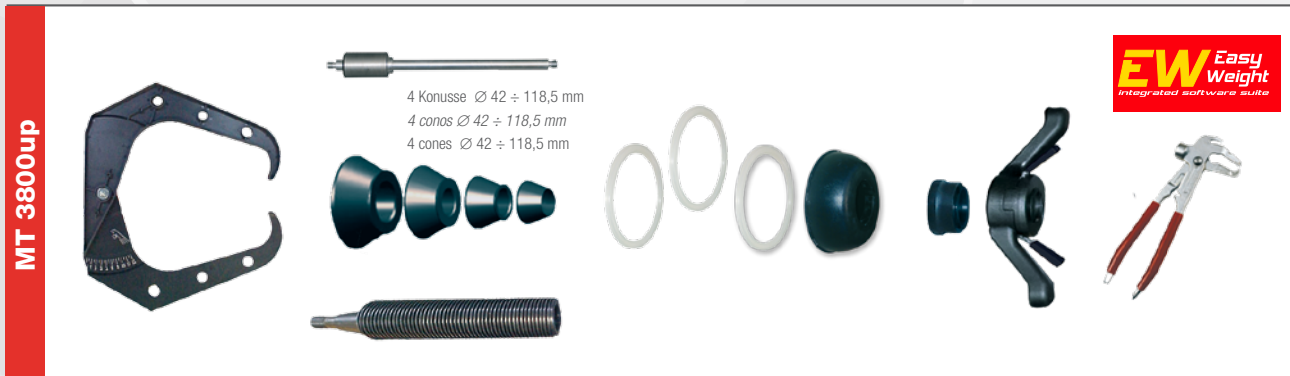

Automatische Einspannung / Bloqueo Automático / Bloqueio Automático



VIDEO

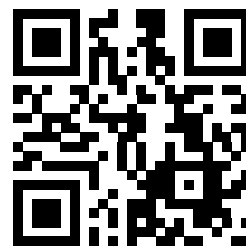

Empfohlenes Zubehör Accesorios recomendados Acessórios recomendados



A. WL Ø -> 8-21100230 / WL R -> 8-21100248

Radheber „**Ohne Gewicht**“ WL-Ø (automatisch) und WL-R (manuell), die keinen Kraftaufwand seitens des Bedieners mehr erfordern, die alltäglichen Arbeitsschritte beschleunigen und eine perfekte Zentrierung gewährleisten.

Elevadores rueda “efecto sin peso” WL-Ø (automático) y WL-R (manual) que anulan el esfuerzo del operador, acelerando las operaciones cotidianas y garantizando un centrado perfecto

Elevadores de roda “**efeito sem peso**” WL-Ø (automático) e WL-R (manual) que anulam o esforço do operador, aceleram as operações diárias e garantem uma centragem perfeita

B. HPC -> 8-21100244

Satz 8 zweiseitige Buchsen mit geringer Konizität und hoher Präzision

Set de 8 casquillos bifronte de baja conicidad y alta precisión

Conjunto de 8 buchas bifrontais de baixa conicidade e alta precisão

C. 8-21100253/16*

Säulenständer RAL 3002 für 8 zweiseitige Buchsen HPC

Columna de soporte RAL 3002 para 8 casquillos bifronte HPC

Coluna de suporte RAL 3002 para 8 buchas bifrontais HPC

D. 8-21100251

Kit Dispenser für Klebe-Gegengewichte

Kit dispenser para contrapesos adhesivos

Kit de dispensador para contrapesos adesivos

E. 8-21100252

Spule mit Klebe-Gegengewichten. Rolle mit Eisengewichten (5 g x 1200 Stck.)

Bobina contrapesos adhesivos. Rollo de hierro (5 g x 1200 piezas)

Bobina para contrapesos adhesivos. Rolo de ferro (5 g x 1200 peças)

Technische Daten Datos técnicos **Dados técnicos**

Auswuchtdrehzahl	Velocidad de equilibrado	Velocidade de equilibragem	75 / 85 / 98 rpm
Auflösung	Resolución	Resolução	1 g (0,0353 oz)
Durchschnittliche Messzeit	Tiempo promedio de medida	Tempo médio de medição	5,5 s
Wellendurchmesser	Diámetro eje	Diâmetro do eixo	40 mm (1,57")
Einstellbare Felgenbreite	Ancho llanta programable	Largura da jante configurável	1,5" ÷ 20"
Einstellbarer Felgendurchmesser	Diámetro llanta programable	Diâmetro da jante configurável	1" ÷ 35"
Mit Taster messbarer Felgendurchmesser	Diámetro llanta medible con el palpador	Diâmetro da jante mensurável com o apalpador	10" ÷ 28"
Maximale Radbreite	Anchura máxima rueda	Largura máxima da roda	560 mm (22")
Maximaler Raddurchmesser	Diámetro máximo rueda	Diâmetro máximo da roda	1118 mm (44")
Distanz Radauflageflansch / Maschine	Distancia brida de apoyo rueda/máquina	Distância da flange de apoio da roda/máquina	275 mm (10.82")
Maximales Radgewicht	Peso máximo rueda	Peso máximo da roda	75 kg
Versorgungsspannung	Tensión de alimentación	Tensão de alimentação	115 - 230 V - 1 ph - 50/60 Hz

Abmessungen Dimensiones **Dimensões**

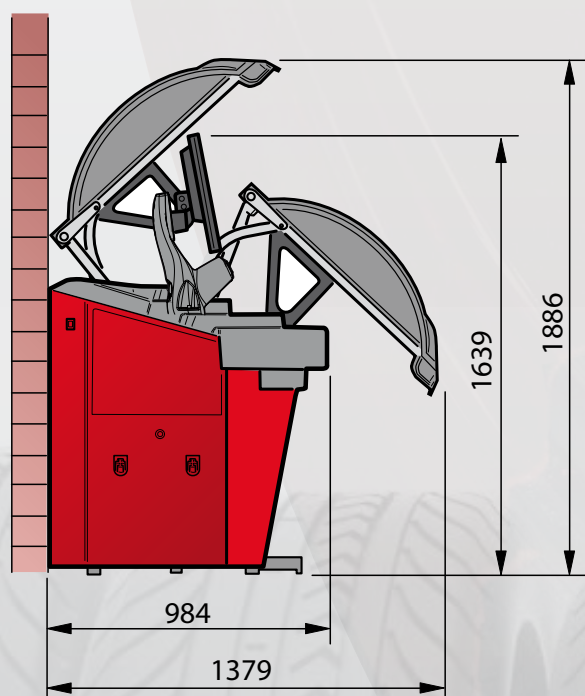
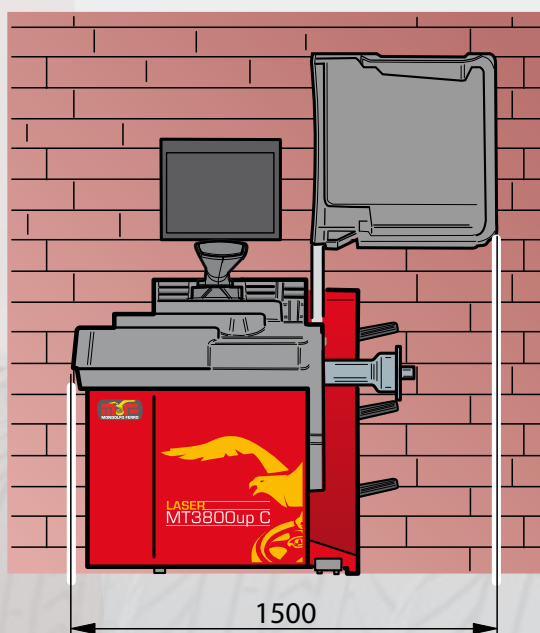

Das Unternehmen behält sich das Recht vor, die Eigenschaften der Produkte jederzeit zu ändern. La empresa se reserva el derecho de modificar las características de los productos en cualquier momento. A empresa reserva-se o direito de alterar as características dos produtos em qualquer momento. By Marketing - Art.-Nr. DPMF000424B - DE-ES-PF - 07/2020.